

# 電気柵設置マニュアル

小寺祐二 著

## 手順 1: 本体とアース棒の設置

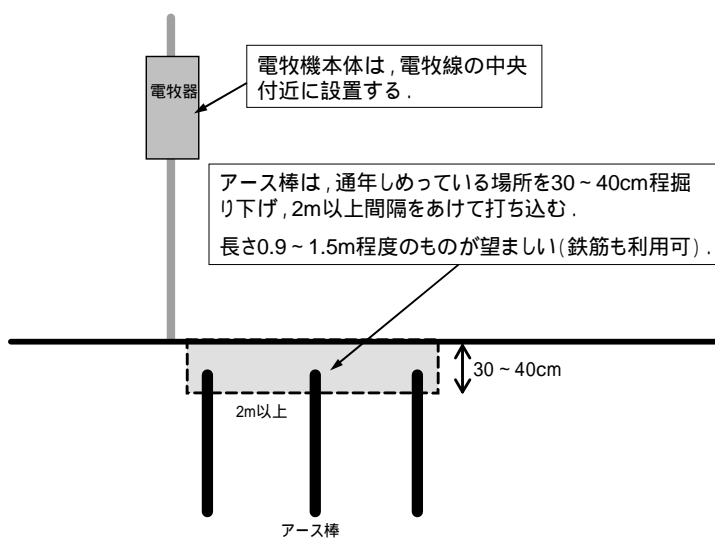

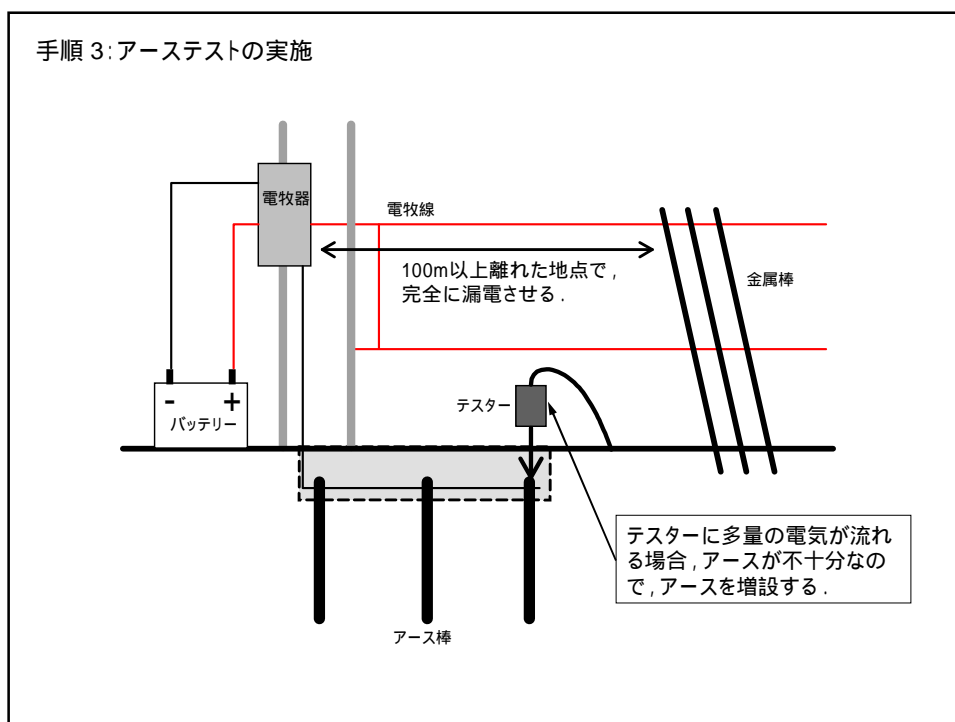
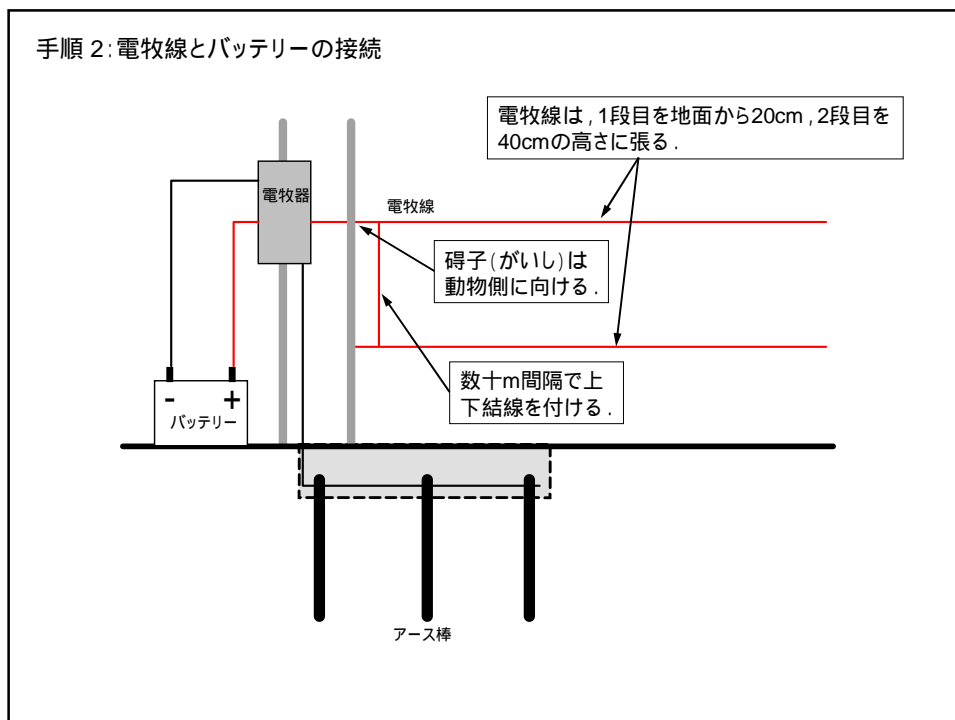

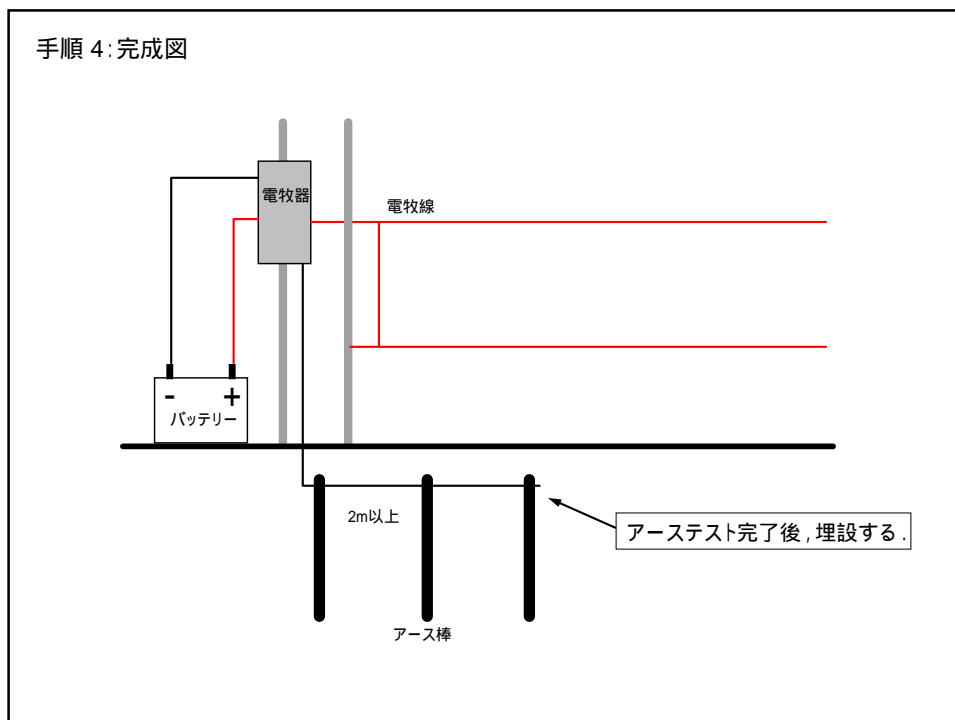

著者小寺祐二  
2007年11月19日 初版発行  
発行人小寺祐二  
発行元Wildlife Intelligence Service  
<http://www.hi-ho.ne.jp/kodera/>  
無断での複製は禁止する。  
Yuuji Kodera all rights reserved.  
No part of this sheet may be reproduced in any form or by any means without permission of Yuuji Kodera.